

御仕様書

FR-15

PROTECH[®]

適合レンズ		富士フィルム社製FUJINONレンズ, キヤノン社製CANONレンズ (一部機種をのぞく)
入出力	接続ケーブル	ユニバーサルシャフト 全長:950 mm 本体-レンズギア部接続用
一般	構成部品	本体, クランプ金具, レンズギア金具 ×1, FUJINONレンズ用ギア ×1, CANONレンズ用ギア ×1 ユニバーサルシャフト ×1
	使用温度	0°C ~ +40°C
	保存温度	-20°C ~ +60°C
	外形寸法(WxHxD)	本体 約 73 x 73 x 96 mm, レンズギア金具 約 52 x 56 x 28 mm ユニバーサルシャフト 約 950 mm (全長)
	質量	本体 約 0.5 kg, クランプ金具 約 0.45 kg, レンズギア金具 約 0.1 kg, ユニバーサルシャフト 約 0.55 kg
付属品	クランプ金具/ギア交換用レンチ/FUJINONレンズ用ガイドピン調節ドライバー/取扱説明書/保証書	

注意 デザイン・仕様は、予告なく変更することがあります。

本体

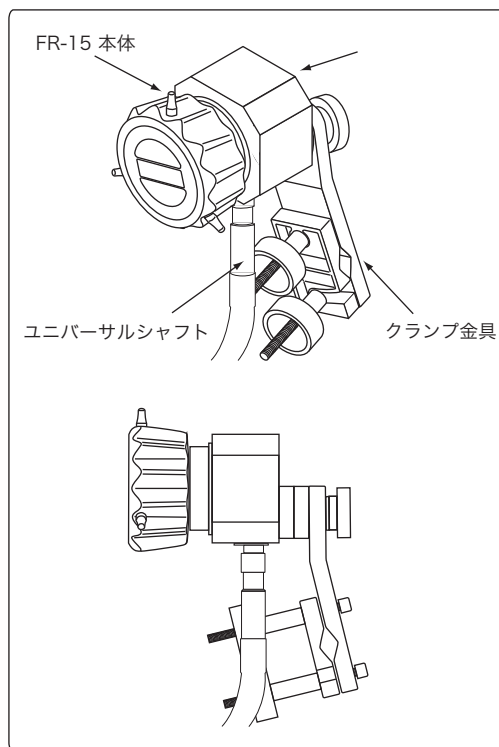
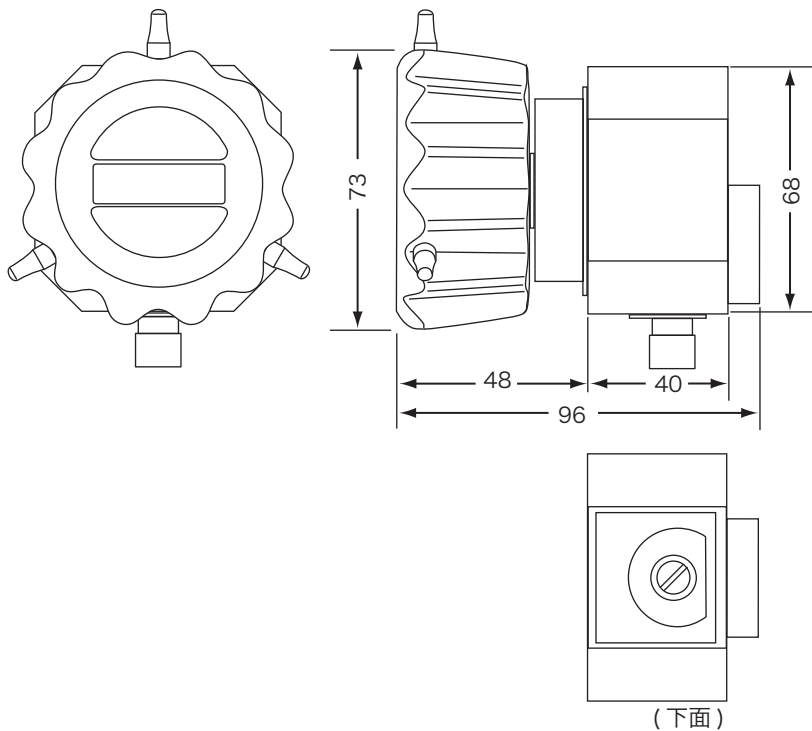

レンズギア金具

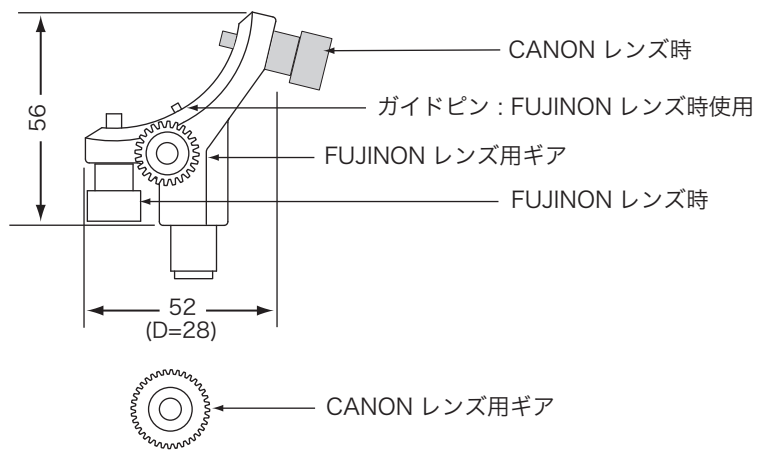

ユニバーサルシャフト

全長: 約 0.95 m

