

御仕様書

FR-15

PROTECH®

主な仕様

適合レンズ	富士フイルム社製FUJINONレンズ, キヤノン社製CANONレンズ (一部機種をのぞく)
接続ケーブル	ユニバーサルシャフト 全長:950 mm 本体-レンズギア部接続用
構成部品	本体, クランプ金具, レンズギア金具, FUJINONレンズ用ギア ×1, CANONレンズ用ギア ×1, ユニバーサルシャフト ×1
外形寸法	本体 約 73 x 73 x 96 mm (幅x高さx奥行き), ユニバーサルシャフト 約 0.95 m (全長)
質量	本体 約 0.5 kg, ユニバーサルシャフト 約 0.55 kg
使用温度	0 °C ~ 40 °C
保存温度	-20 °C ~ 60 °C
付属品	クランプ金具/FUJINONレンズ用ギア/CANONレンズ用ギア/ ギア交換用レンチ/ガイドピン調節ドライバー/取扱説明書/保証書

注意 デザイン・仕様は、予告なく変更することがあります。

外形寸法図

本体

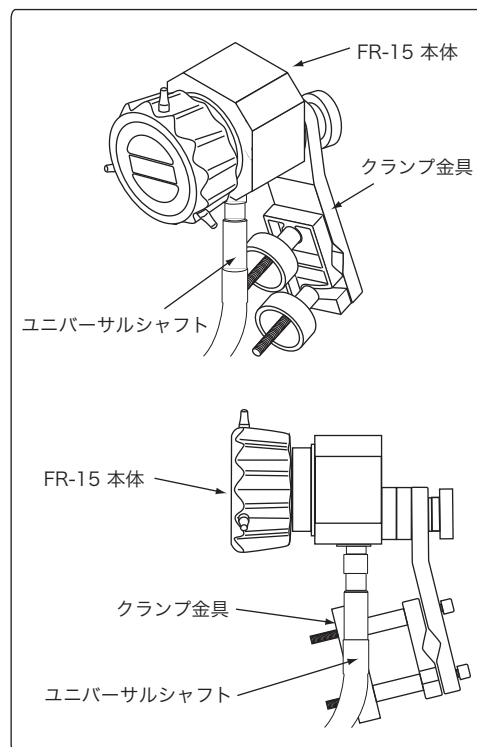
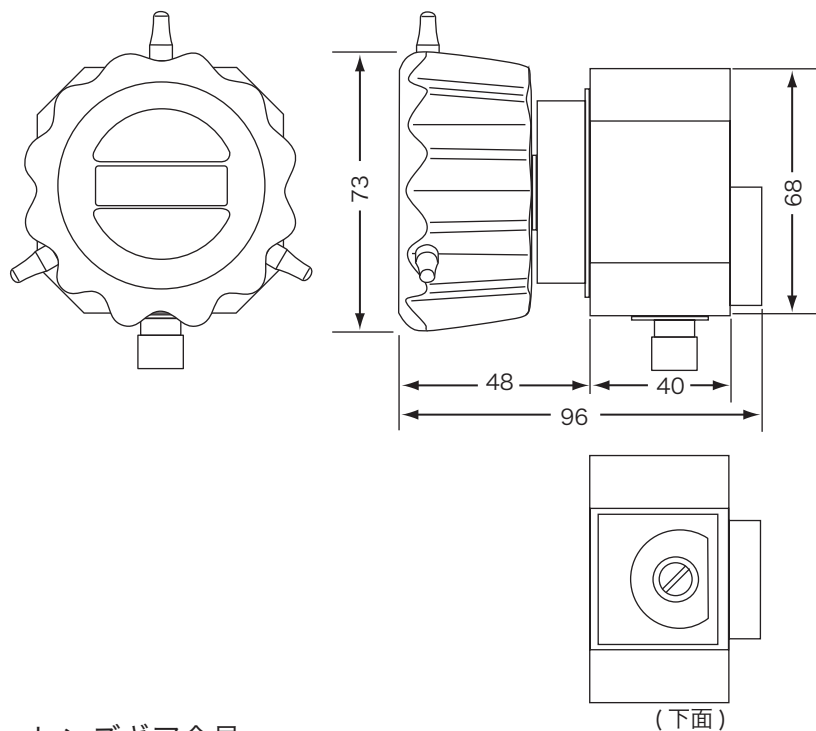

レンズギア金具

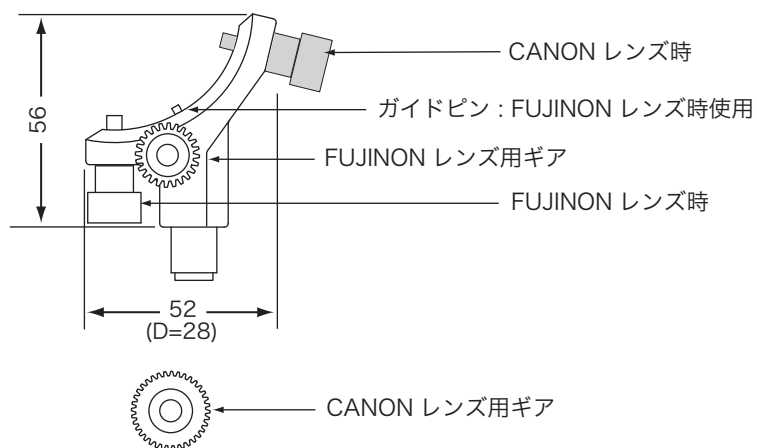

ユニバーサルシャフト

全長: 約 0.95 m



お問い合わせ窓口

○website <http://www.protechweb.jp> ○e-mail support@protechweb.jp

PROTECH® サポートセンター

(株) 日本ビデオシステム プロテックサポートセンター

☎ 0567-24-4581

〒496-8005 愛知県愛西市諸桑町郷城 2 1 8 番地

○受付時間 午前10時~12時・午後1時~6時まで (土・日・祝日を除く)

TEL 0567-24-4581 FAX 0567-24-4577

会社名、商品名は各社の商標、または登録商標です。PROTECHは日本ビデオシステムの登録商標です。

20161004